

Ortis



design by
Gabriele e Oscar Buratti

[discover more](#)

Ortis

Pensato per le nuove dinamiche dello spazio domestico, per lo studio ed il lavoro a casa, lo scrittoio ritorna ad essere una presenza interessante degli interni contemporanei, da ambientare sia nella zona living che in quella notte. Raffinato ed elegante, lo scrittoio Ortis si inserisce perfettamente nell'ambiente domestico senza perdere di vista la funzionalità. Il piano ovale, caratteristico del progetto Ortis, nasconde due pratici cassetti ed è sorretto da una leggera struttura a tubi metallici ancorati a piatti semicircolari di base.



Designed for the new dynamics of the domestic space, for studying and working at home, the desk is once again an intriguing addition to contemporary interiors, both for the living and sleeping areas. Sophisticated and elegant, the Ortis desk is a perfect addition to the home that does not compromise on functionality. The distinctive Ortis oval top conceals two practical drawers and is supported by a light metal tube structure anchored to semicircular base plates.

Biografia designer

Designer biography

Gabriele e Oscar Buratti

Gabriele Buratti, architetto e professore di Architettura degli Interni alla Facoltà del Design del Politecnico di Milano (2003-2010), e Oscar Buratti, architetto, formano lo studio di architettura e design Buratti Architetti. La collaborazione con Lema inizia nel 2020.



Gabriele e Oscar Buratti

Gabriele Buratti, architect and professor of Interior Design at the Faculty of Design of Politecnico di Milano (2003-2010), e Oscar Buratti, architect, form the architecture and design studio Buratti Architetti. The collaboration with Lema begins in 2020.

Informazioni tecniche

Technical information

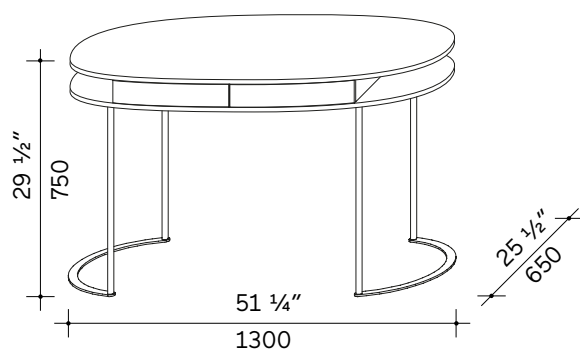

Piano top

Materiale: MDF CARB ATCM
PHASE II / U.S. EPA TSCA Title VI

Spessore: 14 mm

Finitura: laccato opaco LCT,
rovere termotrattato, noce-L

Bordo: essenza o ABS 10/10
secondo finiture.

Piano base

Materiale: MDF CARB ATCM
PHASE II / U.S. EPA TSCA Title VI

Spessore: 14 mm

Finitura: laccato opaco LCT,
rovere termotrattato, noce-L

Bordo: essenza o ABS 10/10
secondo finiture

Fianchi laterali e fianco centrale

Materiale: MDF CARB ATCM
PHASE II / U.S. EPA TSCA Title VI

Spessore: 20 mm

Finitura: laccato opaco LCT,
rovere termotrattato, noce-L

Bordo: essenza o ABS 10/10
secondo finiture.

Parti frontali

Materiale: MDF CARB ATCM
PHASE II / U.S. EPA TSCA Title VI

Spessore: geometria variabile in
sagoma

Finitura: laccato opaco LCT,
rovere termotrattato, noce-L

Bordo: essenza o ABS 10/10
secondo finiture

Cassetto interno 3 lati

Spondine laterali

Schienale - fondo
Materiale: MDF CARB ATCM
PHASE II / U.S. EPA TSCA Title VI

Spessore: 12 mm

Finitura: rovere termotrattato

Guida: scorrimento a secco
su feltro - maniglia inferiore a
incasso in ABS nero

Base

Materiale: ferro

Finitura: smalto di colore bronzo
a base acrilica, anodizzato a
forno, con elevata resistenza alle
abrasioni.

Piedino

Materiale: feltro adesivo

Finitura: nero

Top

Material: MDF CARB ATCM
PHASE II / U.S. EPA TSCA Title VI

Thickness: 14 mm

Finish: matt lacquered LCT,
heat-treated oak, L-walnut

Edge: wood or ABS 10/10
according to the finish.

Base plane

Material: MDF CARB ATCM
PHASE II / U.S. EPA TSCA Title VI

Thickness: 14 mm

Finish: matt lacquered LCT,
heat-treated oak, L-walnut

Edge: wood or ABS 10/10
second finishes

External sides and central side

Material: MDF CARB ATCM
PHASE II / U.S. EPA TSCA Title VI

Thickness: 20 mm

Finish: matt lacquered LCT,
heat-treated oak, L-walnut

Edge: wood or ABS 10/10
according to the finish.

Front parts

Material: MDF CARB ATCM
PHASE II / U.S. EPA TSCA Title VI

Thickness: variable geometry in
shape

Finish: matt lacquered LCT,
heat-treated oak, L-walnut

Edge: wood or ABS 10/10
second finishes

Internal drawer 3 sides

Sides Back- bottom

Material: MDF CARB ATCM
PHASE II / U.S. EPA TSCA Title VI

Thickness: 12 mm

Finish: heat-treated oak

Rail: dry sliding on felt, lower
recessed handle in black ABS

Base

Material: iron

Finish: bronze-coloured acrylic-
based enamel, kiln anodised,
with high abrasion resistance

Feet

Material: adhesive felt

Finish: black

Informazioni tecniche

Technical information

Essenza impiallacciatura rovere termotrattato

La verniciatura avviene mediante vernici acriliche (in assenza di formaldeide) ad elevata reticolazione che non contengono metalli pesanti (Pb, Cd, Cr). Questa tipologia di verniciatura, dalle elevate prestazioni chimico fisiche, consente al prodotto finito di esaltare le peculiarità del legno, mantenendo inalterate le sfumature cromatiche e conferendo al prodotto stesso un delicato effetto soft touch.

*Opacità media:
rovere termotrattato - 3 gloss*

Essenza impiallacciatura noce-L

Essenza di noce canaletto (americano) pre tinto. La verniciatura avviene mediante vernici acriliche (in assenza di formaldeide) ad elevata reticolazione che non contengono metalli pesanti (Pb, Cd, Cr). Questa tipologia di verniciatura, dalle elevate prestazioni chimico fisiche, consente al prodotto finito di esaltare le peculiarità del legno, mantenendo inalterate le sfumature cromatiche e conferendo al prodotto stesso un delicato effetto soft touch.

*Opacità media:
noce canaletto - 3 gloss.*

Nota

L'utilizzo di legno massello, di essenze pregiate e la particolarità delle lavorazioni, conferiscono ad ogni singolo pezzo valore di unicità. Differenze nella venatura, eventuali variazioni di colore e di tonalità, anche nel passare del tempo, sono da considerarsi peculiarità della realizzazione in legno naturale e non difetti del prodotto stesso.

Laccatura

La verniciatura avviene mediante vernici poliuretaniche ad elevato residuo secco, che non contengono metalli pesanti (Pb, Cd, Cr). I pigmenti utilizzati per le laccature sono a base organica e dotati di elevata stabilità alla luce. Microsfere di poliammide μm 30 di diametro medio conferiscono al prodotto una gradevole rugosità e una notevole resistenza al graffio.

*Opacità media:
laccato sablè: 7-9 gloss
laccato liscio: 16-22 gloss*

Wood – veneer heat-treated oak

The painting is done using acrylic paints (free of formaldehyde) with high reticulation that do not contain heavy metals (Pb, Cd, Cr). This type of painting, having high chemical-physical performance, allows the finished product to exalt the characteristics of the wood, keeping the chromatic gradients unaltered, and giving the product itself a delicate soft touch effect.

*Average opacity:
heat-treated oak - 3 gloss*

Wood – veneer L-walnut

Pre-dyed (American) Canaletto walnut wood. The painting is done using acrylic paints (free of formaldehyde) with high reticulation that do not contain heavy metals (Pb, Cd, Cr). This type of painting, having high chemical-physical performance, allows the finished product to exalt the characteristics of the wood, keeping the chromatic gradients unaltered, and giving the product itself a delicate soft touch effect.

*Average opacity:
canaletto walnut - 3 gloss.*

Note

The use of solid wood, of precious essences, as well as the distinctiveness of the processing, give every single piece a value of uniqueness. Differences in the grain, possible variations of colour and shade, even in the passing of time, are to be considered as characteristics of the processing in natural wood and not as defects of the product itself.

Lacquer

The painting is done using polyurethane paints with high dry residue that do not contain heavy metals (Pb, Cd, Cr). The pigments used for lacquering are organic-based and have a high stability to light. Microspheres in polyamide with an average diameter of $30 \mu\text{m}$ give the product a pleasing roughness and a remarkable scratch resistance.

*Average opacities:
lacquered sablè 7-9 gloss
smooth lacquered 16-22 gloss*

Consigli per la manutenzione e la pulizia

Care and cleaning

Per la pulizia ordinaria usare un panno inumidito con acqua. Nel caso di pulizie più accurate si consiglia l'uso di detergenti a base di sapone neutro.

Attenzione

Evitare assolutamente prodotti a base di ammoniaca, solventi o abrasivi.

Sicurezza

Seguire le istruzioni di montaggio. Evitare qualsiasi modifica che possa comprometterne la stabilità.

Smaltimento

Una volta terminato l'utilizzo affidare il mobile ad aziende comunali o private preposte allo smaltimento dei rifiuti solidi ingombranti.

For routine cleaning, use a soft cloth dampened with water. In the case of more thorough cleaning, we recommend the use of detergents with a neutral base.

Attention

Absolutely avoid ammonia-based products or products with solvents or abrasive agents.

Safety

Carefully follow the assembly instructions. Do not modify the furniture in any way as this could render it unstable.

Disposal

If product needs to be disposed of, please contact the local council or a private company that can dispose of bulk waste products.

Qualità e sostenibilità

Quality and sustainability

Tutti i prodotti della collezione Lema prevedono l'impiego di materiali selezionati di prima qualità. L'intero processo produttivo si avvale di tecnologie d'avanguardia, a garanzia di una elevata qualità estetica, resistenza e durata nel tempo. Le lavorazioni di finitura sono realizzate con l'ausilio di tecniche innovative e con prodotti altamente performanti, nel rispetto dei più severi protocolli internazionali e delle normative CEE / EAC in materia. In ultimo, le certificazioni UNI ISO 9001:2015 - UNI ISO 45001:2018 delineano in modo trasparente la complessa procedura gestionale dell'Azienda e del consumatore.

Rispetto per l'ambiente

Lema è molto attenta alle tematiche di ecocompatibilità, al rispetto per l'ambiente e realizza i propri prodotti garantendo al cliente finale i più elevati standard di sicurezza. Tutti i pannelli che costituiscono in larga parte "l'ossatura" del mobile sono prodotti certificati secondo le normative aziendali CARB ATCM PHASE II/U.S. EPA TSCA TITLE VI queste certificazioni normano secondo i più restrittivi protocolli internazionali il contenuto di formaldeide. L'impiego di essenze legnose è limitato alle specie di coltivazione e non vi è impiego di tipologie provenienti da deforestazione.

I materiali

Le essenze legnose, il massello, le pelli, il gres, le argille, i marmi e le pietre sono materiali che Lema tratta con la sapiente cura della più antica tradizione artigianale brianzola. Materiali di grande qualità, ulteriormente esaltati da finiture che ne mantengono inalterate le caratteristiche di origine, il colore e le sfumature. Ciò che abitualmente si chiama il "vissuto della materia", ossia tutte quelle peculiarità distintive di ogni materiale (variazioni cromatiche incontrollate, cicatrici sulla pelle ecc...), non è da considerarsi come difetto ma è testimone di un prodotto unico e di alto valore qualitativo.

All the products of the Lema collection involve the use of selected materials of the highest quality. The entire production process uses cutting-edge technologies, which are a guarantee of their high aesthetic quality, strength and durability. The finishing processes are carried out with the help of innovative techniques and with high-performance products, in compliance with the strictest international protocols and relevant EEC / EAC regulations. Finally, the UNI ISO 9001:2015 - UNI ISO 45001:2018 certifications transparently delineate the Company's complex management procedure and respect for the consumer.

Respect for the environment

Lema is very attentive to issues of eco-compatibility and respect for the environment. Therefore, in the manufacture of its products, it guarantees the end customer the highest safety standards. All the panels, that to a large extent make up "the skeleton" of the furniture, are products certified according to the company standards CARB ATCM PHASE II/U.S. EPA TSCA TITLE VI. These certifications regulate, according to the most restrictive international protocols, the formaldehyde content. The use of wood essences is limited to cultivation species and there is no use of woods coming from deforestation.

Materials

Wood finishes, solid wood, leathers, stoneware, clays, marbles and stone - these are the materials that Lema treats with the skilful care of the most antique artisanal tradition of Brianza. Materials of great quality, further enhanced by finishes that keep their original characteristics unaltered; their colour, their gradient. All that is usually considered the "life of the materials", that is all those distinctive peculiarities of each single material (natural chromatic variations, scars in the leather ...), not to be considered as a defect but as a typical mark, in a high quality value and unique product.

Avvertenza Notice

In ottemperanza alle disposizioni del Decreto Legislativo n. 206 del 6 settembre 2005 "Codice del consumo" e s.m.i.

La qualità Lema è garantita dalla produzione esclusivamente realizzata in Italia.



In compliance with the provisions of Legislative Decree N° 206 dated 06/09/2005 (Consumer Code) and subsequent amendments and additions.

The quality of Lema products is guaranteed by their being produced exclusively in Italy.

Associato a - Associated with



FEDERLEGNOARREDO

LEMA s.p.a.

22040 Alzate Brianza
Como - Italy
Strada Statale Briantea n°2
T +39 031 630 990
F +39 031 632 492